

## 取扱説明書

ご使用前に必ず本書をお読みいただき、ご使用される方がいつでも見ることができる場所に必ず保管してください。

### 本体仕様

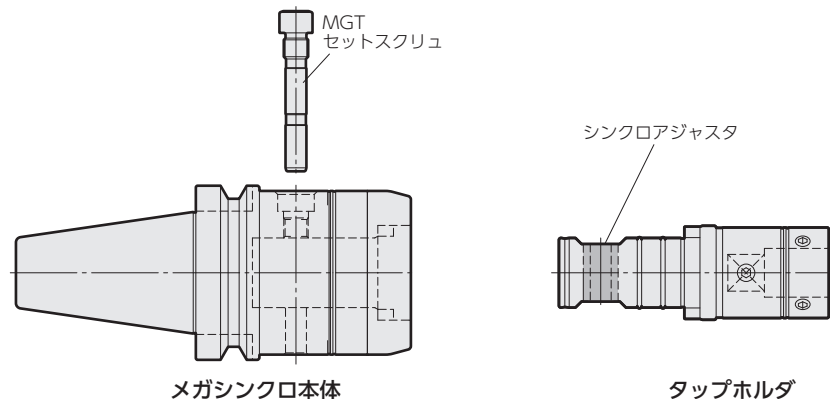

### タップの取り付け

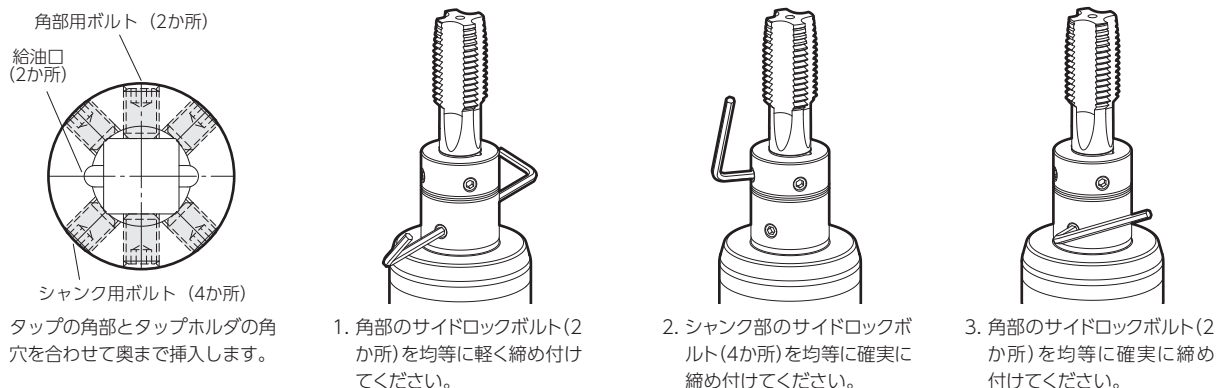

#### ⚠️ ご注意

- ・タップのシャンクとタップホルダの内径をウエス等できれいに清掃し、ゴミや油膜を取り除いてください。
- ・タップの切れ刃部は危険ですのでウエス等を添えて握んでください。
- ・タップを引き抜くときはタップ先端に顔などを近づけないでください。

### アジャストスクリューの使用法 (タップホルダに付属)

タップの突出し長さの調整にご使用ください。  
突出し量の調整は3mm以内で、六角レンチ (4mm) で調整してください。(右ねじで1回転/1mm移動)  
センタスルーでご使用の場合、クーラント穴付きタップとクーラント穴のないタップで、アジャストスクリューの取り付け方向が異なります。  
六角レンチで取り外し、正しい方向に取り付けてください。

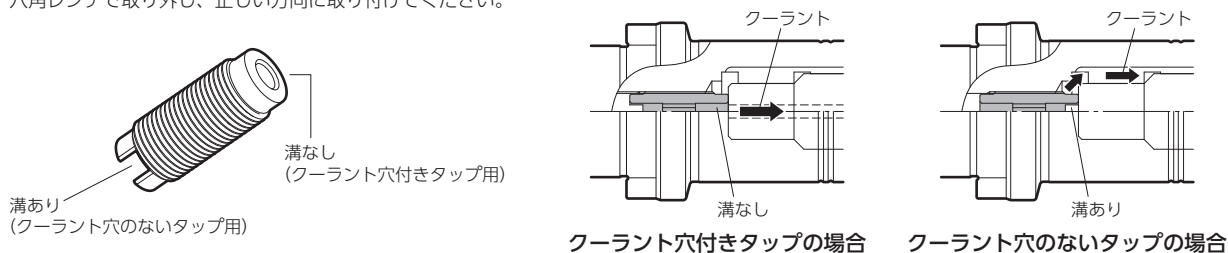

#### ⚠️ ご注意

- ・クーラント穴付きタップの場合、アジャストスクリューの溝のない端面にタップシャンクを確実に当ててもタップホルダ口元の給油口からの漏れは若干ありますが、多量に出るようであればアジャストスクリューにタップが当たっていない可能性がありますので確認してください。
- ・クーラント穴のないタップをアジャストスクリューの溝のない端面に当てるとクーラントが吐出しなくなり、ポンプが故障する恐れがあります。

### タップホルダの取り付け・取り外し方

#### 取り付け方

本体にドライバキーの位相を合わせ、タップホルダを奥まで挿入し、MGTセットスクリューを差込み、確実に締め付けてください。

MGT セットスクリュー	適正締め付けトルク (N・m)	適合本体
MGT36SS	36	MGT36

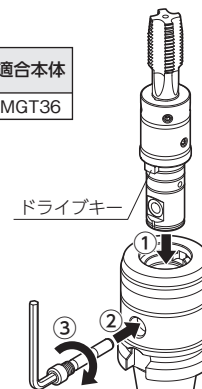

#### 取り外し方

MGTセットスクリューを緩めて本体から外し、タップホルダを引き抜いてください。MGTセットスクリューは六角穴と反対側を六角レンチで押し出すと簡単に抜けます。

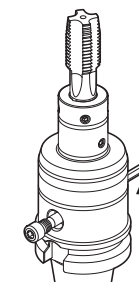

#### ⚠️ ご注意

- ・メガシンクロ本体径とタップホルダ外径はウエス等できれいに清掃し、ゴミや油膜を取り除いてください。また、シンクロアジャスタ内径もゴミなどを取り除いてください。
- ・MGTセットスクリューとシンクロアジャスタで軸方向に最適なクッションが生まれますので、シンクロアジャスタを外した状態では絶対に使用しないでください。
- ・タップホルダを引き抜くとき、タップ先端に顔などを近づけないでください。

### シンクロアジャスタの交換方法

シンクロアジャスタは、耐油性・耐薬品性に優れた特殊素材を使用していますが、軸方向にがたつきがでてきた時など劣化がある場合は、シンクロアジャスタの交換が必要です。

1. タップホルダの後部にある調整ねじを反時計方向に1回転ほど緩めてから古いシンクロアジャスタを取り外してください。MGTセットスクリューの頭部 (六角穴側) でシンクロアジャスタを押し出すと簡単に抜けます。
2. シンクロアジャスタを挿入する穴をウエス等できれいに清掃し、ゴミなどを取り除いてから新しいシンクロアジャスタを挿入してください。そのとき、タップホルダの平取り部とシンクロアジャスタ端面との段差が、シンクロアジャスタ端面が少しだけ沈み、両側の段差が等しくなるように挿入してください。
3. シンクロアジャスタを挿入しただけでは、MGTセットスクリューとの間にはクリアランスがありますので、タップホルダの後部にある調整ねじを締めて、クリアランスを無くします。まず、MGTセットスクリューが下図の状態に、自重で落ちるか落ちないかまで調整ねじを締め込み、その状態からさらに約90° 締めこみ、MGTセットスクリューが落ちない状態にします。

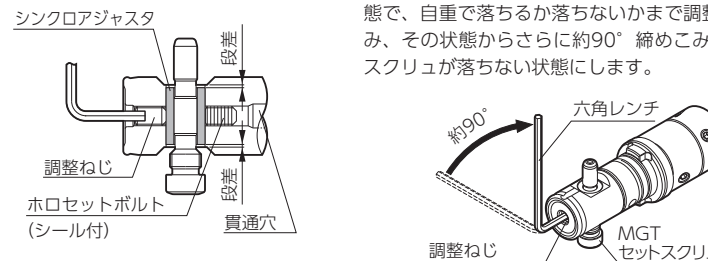

#### [折損したタップの取り外し]

折損したタップを取り外す際、ホロセットボルト (シール付) を取り外して貫通穴を利用してください。ホロセットボルトを取り付ける際はシール材を塗布して、クーラントが漏れないようにご注意ください。

### その他のご注意

#### ⚠️ ご注意

- ・ご使用の際は必ず、シンクロ機能 (主軸回転と送り同期) でのプログラムで加工を行ってください。軸方向のフロートは若干ありますが、クッション程度のもので、通常のタップサイクルでは使用できません。
- ・CKシャンクタイプでは、振れ精度維持のため、エクステンションやリダクションは2個を限度としてください。
- ・ぶつけるなど、強い衝撃が加わった後は使用しないでください。
- ・回転中のタップや工具は大変危険ですので触れないでください。
- ・タップ外周にマージンのないエキセントリックレリーフのタップをご使用の際は、ねじの拡大が起こる場合があります。

## OPERATION MANUAL

Please read these instructions before use and keep them where the operator may refer to them whenever necessary.

OPERATION MANUAL DOWNLOAD SITE  
[https://big-daishowa.com/manual\\_index.php](https://big-daishowa.com/manual_index.php)



### SPECIFICATIONS

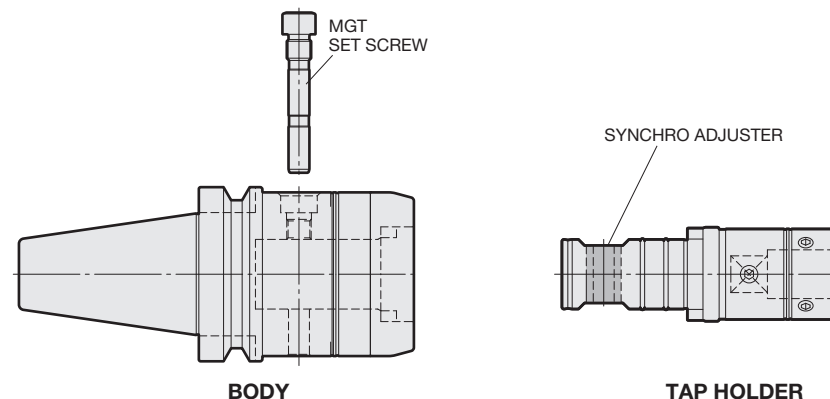

### HOW TO MOUNT THE TAP

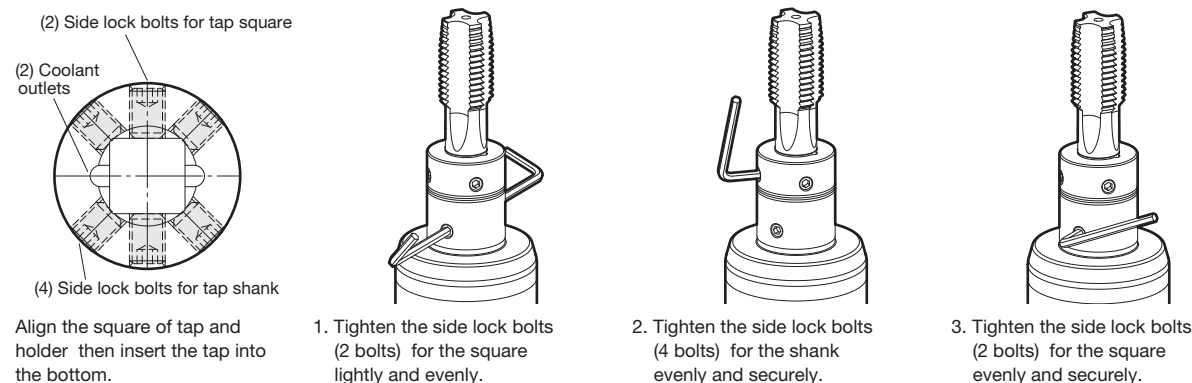

Align the square of tap and holder then insert the tap into the bottom.

**CAUTION**

- Clean the shank of tap and clamping bore of the Tap Holder with a cloth to remove oil and dirt.
- The tap should always be held via a cloth or similar to avoid injury from the cutting edge.
- When removing the tap, keep your face away from the tap.

### HOW TO USE ADJUSTING SCREW (Standard accessory for Tap Holder)

Adjusting Screw is used for adjusting projection length of a tap. Adjustable up to 3mm by using a 4mm hexagon key. (1mm of adjustment per 360-degree rotation of this right hand thread screw)

When used with coolant through the spindle, Adjusting Screw should be mounted in a proper direction depending on the tap with or without oil holes. If necessary, remove and re-mount it in the proper direction by using a 4mm hexagon key.

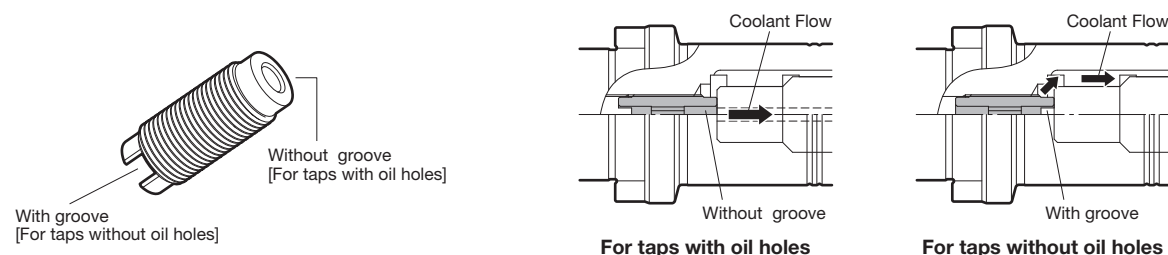

### CAUTION

- When using a tap with oil holes, small amount of coolant leaks from the coolant outlets of the Tap Holder. In case of excessive leakage, the tap may not be contacting the Adjusting Screw correctly and re-adjustment may be needed.
- If the tap without oil holes contact with the end of the Adjust Screw without a groove, coolant is blocked and a pump may be damaged.

### HOW TO MOUNT & REMOVE THE TAP HOLDER

#### MOUNT

After aligning the drive key of Tap Holder with key slot on the body, push the Tap Holder into the body. Insert the MGT Set Screw through the side bore and securely tighten.

MGT Set Screw	Tightening torque (N.m)	Tapper Model
MGT36SS	36	MGT36

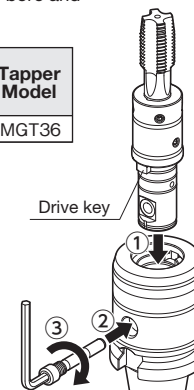

#### REMOVE

Loosen the MGT Set Screw. Remove it from the body by pushing out the screw with the hex wrench from the opposite side. Then, pull the Tap Holder from the body.



### CAUTION

- Clean the inner bore of Body and the outside of the Tap Holder with a cloth and remove the oil and dirt. Clean the inner bore of the Synchro Adjuster and remove the dirt as well.
- NEVER run this holder without Synchro Adjuster in place. MGT Set Screw and Synchro Adjuster make the appropriate axial floating during the tapping operation.
- When removing the tap, keep your hands and face clear of the tap.

### HOW TO REPLACE SYNCHRO ADJUSTER WITH BRAND-NEW

Synchro Adjuster is made from a special material with good oil & chemical resistance. However, if it wears out, you need to replace it with a new one.

1. Loosen the adjusting screw at the back end of the Tap Holder by approx. 1 revolution. The head of the MGT Set Screw can be used to push the Synchro Adjuster free of the Tap Holder.
2. Clean the bore for Synchro Adjuster with a cloth. Carefully insert the new Synchro Adjuster into the bore. Both ends on the Synchro Adjuster should be equally recessed slightly below the Flat surfaces of Tap Holder on both sides. (Gaps between Synchro Adjuster & Flat surfaces of Tap Holder should be the same)
3. As a final step, the small clearance left between the MGT Set Screw & Synchro Adjuster will need to be adjusted by tightening the adjusting screw to remove the clearance. Insert the MGT Set Screw into the Synchro Adjuster bore and slowly tighten the adjusting screw until the MGT Set Screw will not fall free under its own weight. Then, tighten the adjusting screw with an additional approx. 90° turn to pretension the Synchro Adjuster.

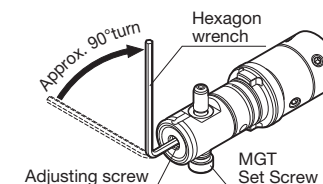
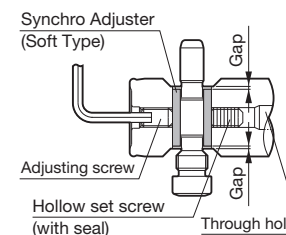

#### (Removing Broken Tap)

Use through hole after removing hollow set screw (with seal) when removing broken tap. Ensure to apply sealant to hollow set screw before installing to prevent coolant leakage.

### OTHER CAUTIONS

### CAUTION

- Be sure to use the program for rigid tapping. (Spindle revolution and Feed synchronize.) MEGA SYNCHRO Tapping Holder has limited axial floating function within the range of the Synchro Adjuster and cannot be used with ordinary tapping cycles.
- When using a CK shank type, only 2 extension or reduction adapters can be combined to maintain good runout.
- NEVER use this holder after it has suffered from strong outer shock or damage.
- NEVER touch this holder or cutting tool while rotating.
- Tap with eccentric thread relief, which no margin exists on tap periphery, may result in oversize threads.